

Р/15.31.02.03.00.02

√ Rz 20 (√)

Перв. примен.
Справ. №
Подп. и дата
Инв. № дробл.
Взам. инв. №
Подп. и дата
Инв. № подл.

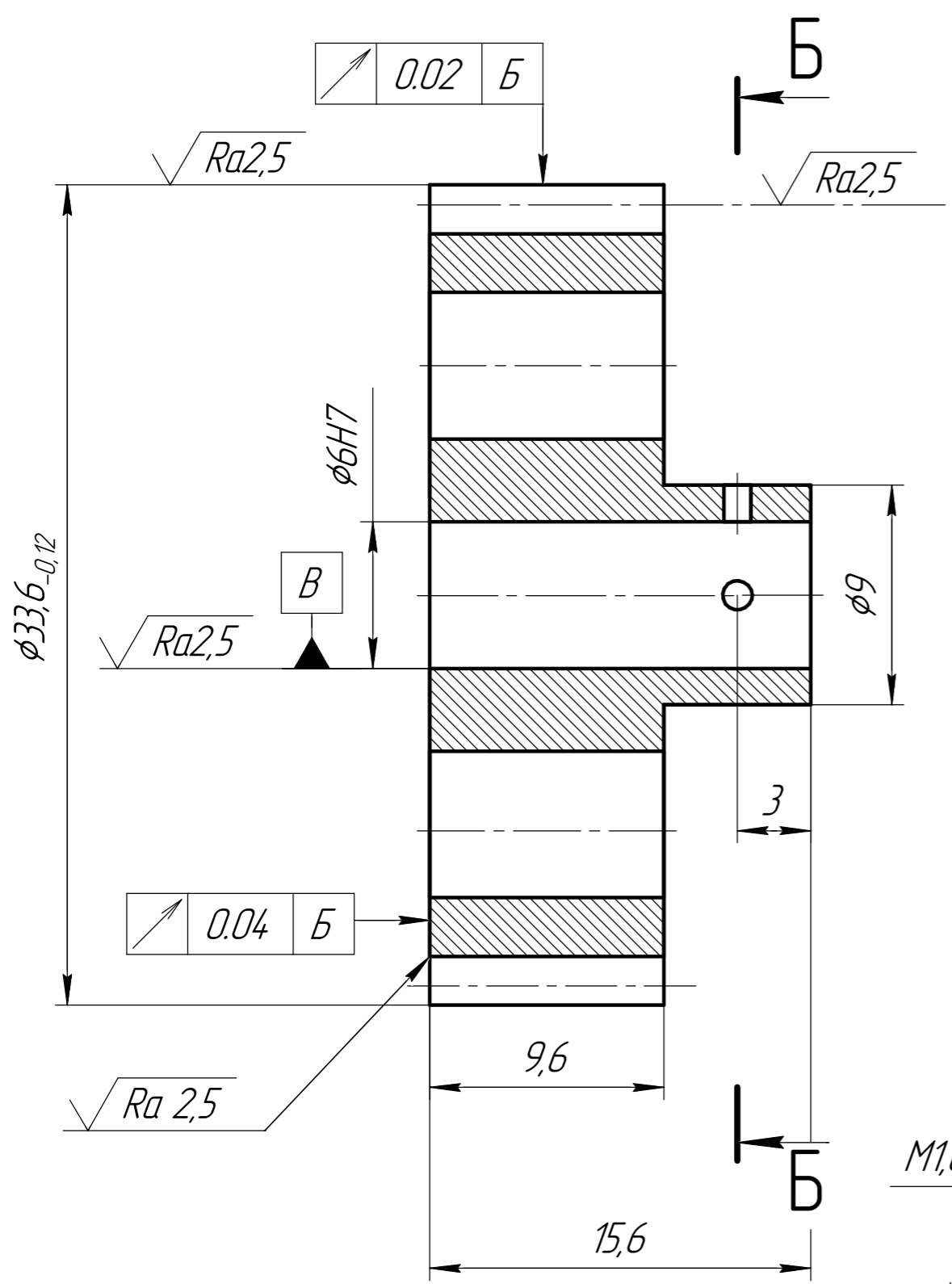

A (1:2)

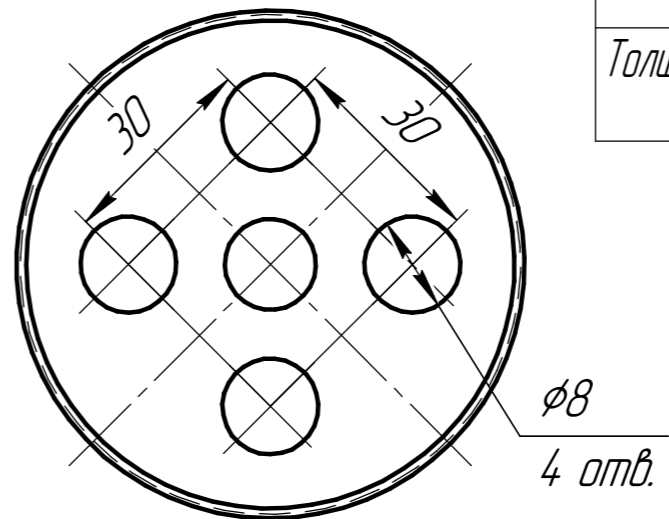

Б-Б (1:1)

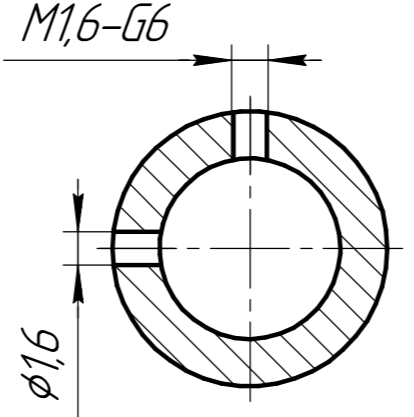

Модуль	m	0,6
Число зубьев	z	40
Исходный контур	-	ГОСТ 9587-87
Коэффициент смещения исходного контура	x	0
Степень точности по ГОСТ 9178-81	-	7-G
Диаметр делительной окружности	d	32
Толщина зуба по делительной окружности		0,785

1. Термообработка нормализация 180-200 HB
2. Покрытие хим. окс.
3. Неуказанные предельные отклонения размеров H12, h12, ±IT12/2
4. Данные для контроля зубьев по нормам точности СТП

Р/15.31.02.03.00.02								
Изм.	Лист	№ докум.	Подп.	Дата	Зубчатое колесо 3	Лит.	Масса	Масштаб
Разраб.	Рабданов							4:1
Проб.	Михайловская					Лист	Листов	1
Т.контр.					Сталь 45 ГОСТ 1050-88	МГТУ им. Н.Э.Баумана Группа ИУ2-69 Кафедра Р/15		
Н.контр.						Формат А3		
Утв.						Копировал		